

 **STOREX**



**IND'FLY-520**



# INHALTSVERZEICHNIS

<b>SICHERHEITSINFORMATIONEN</b> .....	<b>3</b>
<b>ALLGEMEIN</b> .....	<b>4</b>
<b>SICHERHEIT</b> .....	<b>4</b>
<b>STROMVERSORGUNG DES GERÄTS</b> .....	<b>4</b>
<b>STANDORT FÜR DAS GERÄT AUSWÄHLEN</b> .....	<b>4</b>
<b>REINIGUNG</b> .....	<b>4</b>
<b>STÖRBEHEBUNG</b> .....	<b>5</b>
<b>SICHERHEIT - UMWELT</b> .....	<b>5</b>
<b>GESETZGEBUNG</b> .....	<b>5</b>
<b>VORSTELLUNG UND ERLÄUTERUNG DES PRODUKTS</b> .....	<b>6</b>
<b>AN/AUS</b> .....	<b>7</b>
<b>GEBRAUCH DER IND'FLY</b> .....	<b>8</b>
<b>GARANTIEBEDINGUNGEN</b> .....	<b>12</b>
<b>WEBSEITE FÜR WEB STOREX</b> .....	<b>13</b>
<b>GARANTIE-REGISTRIERUNG</b> .....	<b>13</b>



## SICHERHEITSINFORMATIONEN

Dieses Gerät wurde unter Berücksichtigung Ihrer Sicherheit entwickelt und hergestellt. Sicherheitsmechanismen im Gerät sorgen für Sicherheit, sofern Sie die folgenden Anleitungen für die Installation, den Gebrauch und die Behebung von Störungen beachten:

Lesen Sie die nachfolgenden Anleitungen sorgfältig durch und befolgen Sie diese bei der Handhabung und Installation des Produkts.

Bewahren Sie diese Bedienungsanleitung gut auf.

Lesen Sie diesen Warnhinweis vor der Nutzung der **IND'FLY** Drohne. Mit der Verwendung des Produkts akzeptieren Sie diese Warnung und bestätigen, dass Sie das gesamte Dokument durchgelesen haben. **DAS PRODUKT IST NICHT FÜR PERSONEN UNTER 18 JAHREN GEEIGNET. IND'FLY** ist eine fliegende Plattform und bietet nur dann ein hervorragendes Flugerlebnis, sofern sie ordnungsgemäß verwendet und in gutem Zustand gehalten wird. Die **IND'FLY** verfügt über einen integrierten Autopiloten. Wir haben große Anstrengungen unternommen, den Betrieb dieses Roboters mit verbundener Batterie so sicher wie möglich zu gestalten. Wir empfehlen eindringlich, alle Propeller während der Kalibrierung und Konfiguration von Einstellungen zu entfernen. Vergewissern Sie sich, dass alle Verbindungen fest sind. Halten Sie Kinder und Haustiere während der Aktualisierung der Firmware, der Systemkalibration und der Konfiguration von Einstellungen vom Gerät fern.

STOREX haftet nicht für Schäden oder Verletzungen, die unmittelbar oder indirekt auf den Gebrauch des Produkts unter folgenden Bedingungen zurückzuführen sind:

- 1.** Schäden oder Unfälle aufgrund von Trunkenheit, Medikamenten, Drogen, Müdigkeit, Unwohlsein oder anderen Zuständen, die den Gesundheits- und Geisteszustand beeinträchtigen können.
- 2.** Schäden oder Verletzungen aufgrund vorsätzlicher eigenwilliger Nutzung.
- 3.** Reparaturen oder Schäden aufgrund von Unfällen.
- 4.** Nichteinhaltung der Bedienungsanleitung.
- 5.** Fehlfunktionen aufgrund von Ersatzteilen oder Teilen einer anderen Marke als STOREX.
- 6.** Schäden oder Verletzungen aufgrund der Nutzung von Fremdprodukten oder gefälschten Produkten, die nicht von STOREX bereitgestellt wurden.
- 7.** Schäden oder Verletzungen aufgrund unsachgemäßer Nutzung oder falscher Einschätzung der Flugbahn.
- 8.** Schäden oder Verletzungen aufgrund mechanischer Defekte, die durch Oxidation oder Verschleiß entstehen.
- 9.** Schäden oder Verletzungen aufgrund der Nutzung des Geräts nach Auslösung des Niederspannungsschutzalarms.
- 10.** Schäden oder Verletzungen in folgenden Situationen: Flug in Gebieten mit magnetischen Störungen oder Funkstörungen, Flug in Sperrgebieten (Flugverbotszonen), Flug bei Hintergrundlicht und schlechter Sicht; es ist nicht angemessen, die Drohne unter solchen Bedingungen zu verwenden.
- 11.** Schäden oder Verletzungen aufgrund der Nutzung bei schlechtem Wetter, wie Regen, Wind, Schnee, Hagel, Gewitter, Tornados oder Hurrikans, usw.
- 12.** Schäden oder Verletzungen aufgrund der Zweckentfremdung der Batterie.



## **ALLGEMEIN**

Rütteln Sie nicht am Produkt; es könnte beschädigt werden.  
Verwenden Sie nur Teile und Zubehör (Netzteil, usw.) des Herstellers.  
Die Abbildungen in diesem Dokument können vom tatsächlichen Produkt abweichen.

## **SICHERHEIT**

Um die Gefahr von Feuer oder Stromschlägen zu vermeiden, darf das Produkt nicht in der Nähe von mit Flüssigkeit gefüllten Gegenständen aufgestellt werden.  
Falls ein schwerer Gegenstand auf das Gerät fällt oder Flüssigkeit auf das Gerät tropft, muss das Gerät vor dem nächsten Gebrauch von einer qualifizierten Fachkraft überprüft werden.  
Während des Gebrauchs wird die Gehäuseoberfläche heiß. Decken Sie die Oberfläche nicht ab und legen Sie keine Gegenstände darauf.

## **STROMVERSORGUNG DES GERÄTS**

Das mitgelieferte Netzteil ist speziell für dieses Produkt vorgesehen. Andere Netzadapter könnten das Produkt beschädigen oder Unfälle verursachen.

## **STANDORT FÜR DAS GERÄT AUSWÄHLEN**

Installieren Sie das Gerät fern von Geräten mit starker Strahlung wie z.B. Mikrowellen, große Lautsprecher, usw.

## **REINIGUNG**

Öffnen Sie das Produkt nicht für die Reinigung; die Garantie erlischt anderenfalls.  
Trennen Sie das Gerät von der Steckdose, bevor Sie es reinigen. Reinigen Sie die Außenseite des Produkts mit einem weichen, trockenen Lappen. Verwenden Sie keine Kratzpads, Scheuerpulver oder Lösungsmittel wie Alkohol oder Benzin.



## STÖRBEHEBUNG

Lassen Sie alle Wartungsarbeiten von qualifiziertem Fachpersonal durchführen. Wartungsarbeiten sind erforderlich, wenn das Gerät beschädigt wurde: Netzstecker oder Netzkabel beschädigt, Flüssigkeit ist in das Gerät eingedrungen, kleine Gegenstände sind in das Gerät eingedrungen, Gerät war Regen oder Feuchtigkeit ausgesetzt, Fehlfunktionen, das Produkt wurde fallengelassen.

## SICHERHEIT - UMWELT

Ihr STOREX Produkt wurde im Labor getestet. Zum Zeitpunkt der Veröffentlichung entsprach das Produkt den Europäischen Richtlinien für die CE-Zertifizierung.

Die Rückverfolgung der Komponenten Ihres STOREX Produkts wurde realisiert. Diese ergab, dass das Produkt zum Zeitpunkt der Veröffentlichung den Anforderungen der Umweltrichtlinie (ROHS) entsprach.

Entsorgen Sie das Gerät am Ende der Nutzungsdauer nicht über den normalen Hausmüll, sondern geben Sie es an einer entsprechenden Sammelstelle ab, die das Gerät an ein Unternehmen für das Recycling elektrischer, elektromagnetischer, elektromechanischer und elektronischer Geräte (WEEE) weiterführt.

## GESETZGEBUNG

Informieren Sie sich in dem nachfolgenden Dokument über die aktuelle Gesetzgebung bzgl. der Nutzung von Drohnen:

[http://www.developpement-durable.gouv.fr/IMG/pdf/Notice\\_drones\\_2015\\_VFF\\_web.pdf](http://www.developpement-durable.gouv.fr/IMG/pdf/Notice_drones_2015_VFF_web.pdf)



## VORSTELLUNG UND ERLÄUTERUNG DES PRODUKTS

Die **IND'FLY** wurde für Flugenthusiasten entwickelt. Die Drohne wurde werksseitig konfiguriert und vollständig getestet.



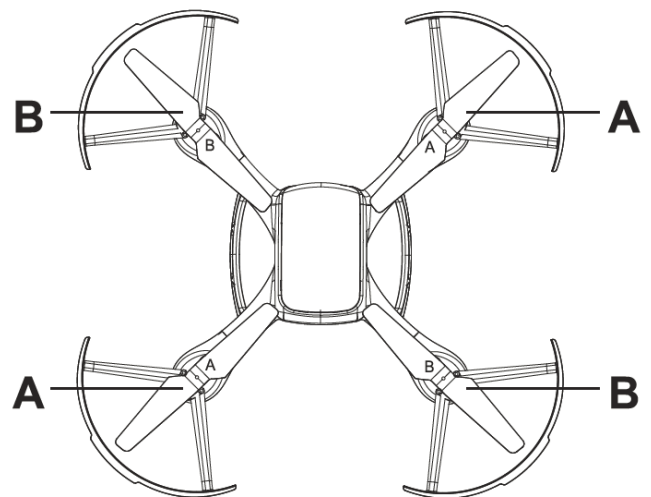

Die IND'FLY verfügt über vier installierte Propeller. Beachten Sie beim Ersatz der Propeller, dass jedes 4-er Set 2 Propeller enthält, die sich im Uhrzeigersinn drehen, und 2 Propeller, die sich entgegen dem Uhrzeigersinn drehen. Beachten Sie die hier dargestellte Abbildung beim Ersatz der Propeller: Die Propeller **A** auf den Armen der Drohne sind mit dem Buchstaben **A** gekennzeichnet, und die Propeller **B** auf den Armen der Drohne mit dem Buchstaben **B**.

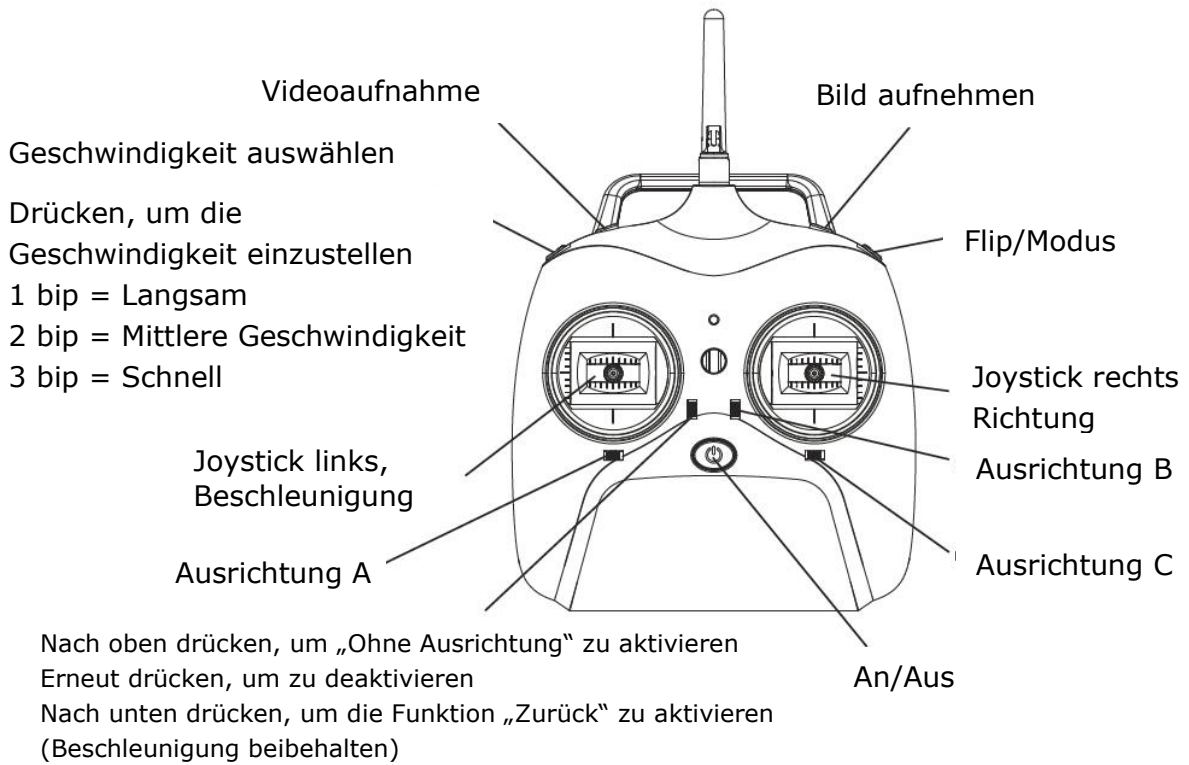



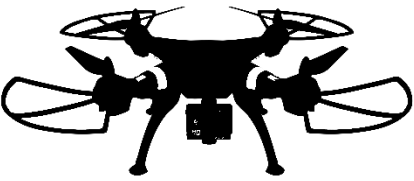
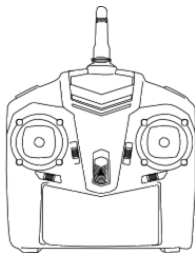

**HINWEIS:** Die Fernbedienung kann vom tatsächlichen Modell abweichen; die Funktionen sind jedoch die gleichen.

**LIEFERUMFANG**

Drohne	Radiotransmitter	Smartphone-Halterung
		

**ERFORDERLICH (NICHT ENHALTEN)**

Kreuzschlitzschraubenzieher	6x AA-Batterien
	





## VOR DEM FLUG

### **Batterie installieren:**

1. Öffnen Sie die Batteriefachabdeckung des Transmitters.
2. Legen Sie 6 AA-Batterien gemäß den +/- Polen ein.
3. Schließen Sie dann wieder die Abdeckung am Batteriefach des Transmitters.

### **Fernbedienung einschalten:**

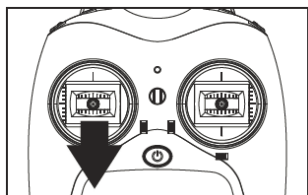

1. Drücken Sie den linken Joystick bis ganz nach unten.

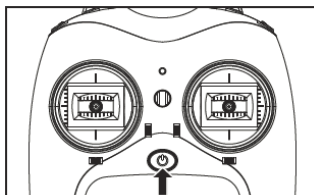

2. Schalten Sie die Funksteuerung ein.

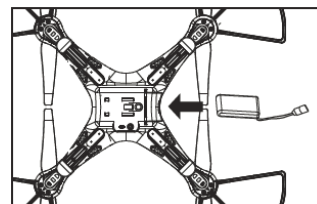

3. Öffnen Sie das Batteriefach und legen Sie die Batterie ein. Verbinden Sie die Batterie mit der Drohne.

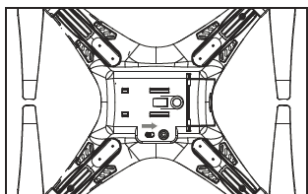

4. Schalten Sie die Drohne DR- BEE ein (die LED unterhalb des Arms der Drohne blinkt schnell).

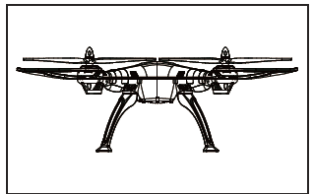

5. Legen Sie die Drohne DR- BEE horizontal auf einen flachen und sauberen Untergrund.

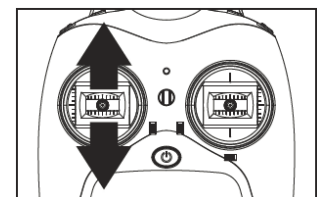

6. Drücken Sie den linken Joystick nach oben und unten; es ertönt ein „Piepton“, der darauf hinweist, dass die Fernbedienung mit der Drohne verbunden ist (LED leuchtet stetig). Die Drohne ist nun betriebsbereit.

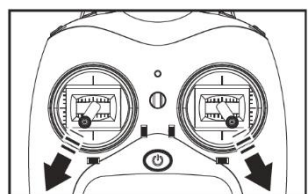

7. Drücken Sie die beiden Joysticks bis zu der dargestellten Position, um die Drohne zu



## Steuerung der Drohne:

### LINKER JOYSTICK

### RECHTER JOYSTICK

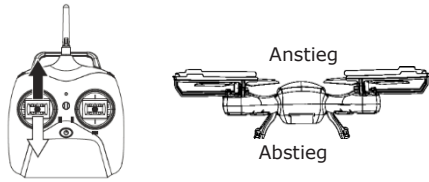
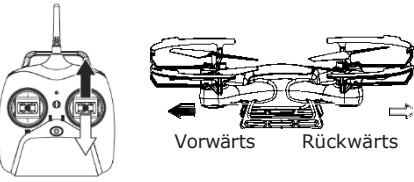
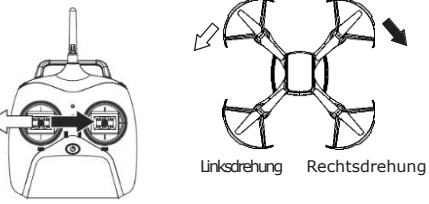
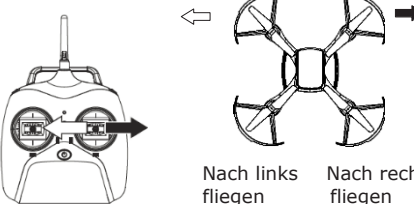
<ul style="list-style-type: none"> <li>• Nach oben drücken, um in die Höhe zu steigen</li> <li>• Nach unten drücken, um zu landen</li> </ul> 	<ul style="list-style-type: none"> <li>• Nach oben drücken, um vorwärts zu fliegen</li> <li>• Nach unten drücken, um rückwärts zu fliegen</li> </ul> 
<ul style="list-style-type: none"> <li>• Push to the left to rotate to the left</li> <li>• Push to the right to rotate to the right</li> </ul> 	<ul style="list-style-type: none"> <li>• Push to the left to fly to the left</li> <li>• Push to the right to fly to the right</li> </ul> 

## Einstellung:

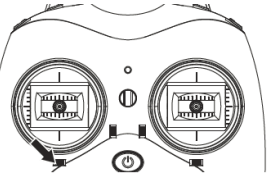
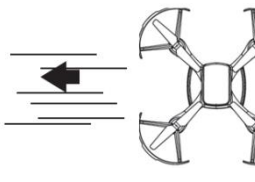
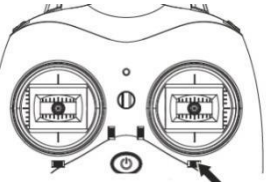
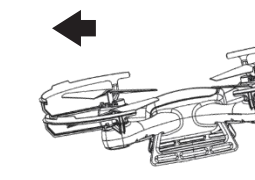
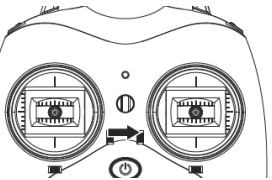
	<p>Falls sich die Drohne selbst einschaltet, drücken Sie <b>Richtung B</b> nach links oder rechts.</p>	
	<p>Falls die Drohne nach links oder rechts fliegt, drücken Sie <b>Richtung C</b> nach links oder rechts.</p>	
	<p>Falls die Drohne vorwärts oder rückwärts fliegt, drücken Sie <b>Richtung D</b> nach oben oder unten.</p>	



## Kamera installieren:

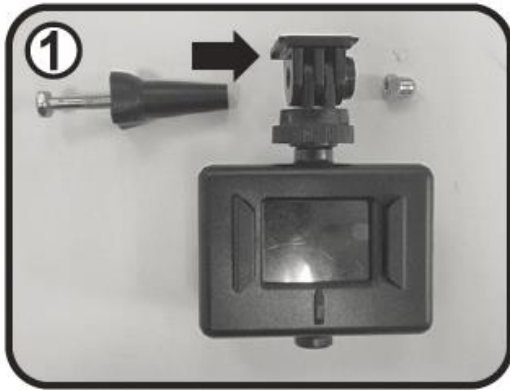

1. Installieren Sie die Kamera in der Halterung.



2. Befestigen Sie die Kamera in der Drohne, indem Sie die Schlaufen in die Vertiefungen drücken.



3. Mit der Kamera können Sie während des Flugs Bilder und Videos aufnehmen.

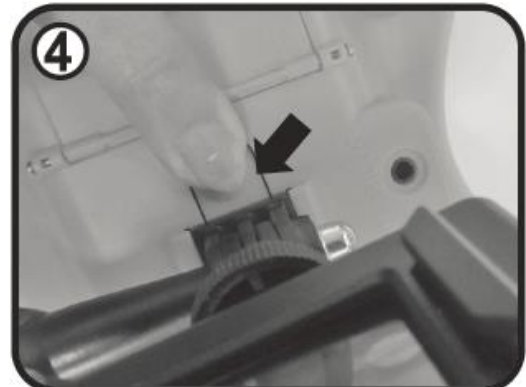

4. Drücken Sie fest auf die Kerbung, um die Kamera aus der Drohne herauszunehmen.



## **SMARTPHONE-HALTERUNG INSTALLIEREN**

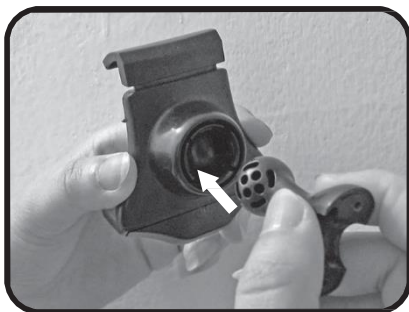

1. Stecken Sie den Einsatz in die Smartphone-Halterung (fest hineindrücken).



2. Stellen Sie die Halterung gemäß der Größe Ihres Smartphones ein.



3. Installieren Sie den Bügel an der Radioantenne.



4. Schrauben Sie die Halterung des Smartphones sicher an der Radioantenne fest.

## **TECHNISCHE DATEN DER DROHNE**

<b>Einstellungen</b>	<b>Parameter</b>
Betriebstemperatur	-10°C bis 50°C
Energieverbrauch (Autopilot)	3.12W
Startgewicht	<1000g
Max. Roll-Geschwindigkeit	200°/s
Max. Neigungswinkel	45°
Max. Höhe (hoch und runter)	±6m/s
Max. Fluggeschwindigkeit	10m/s
Auflösung Kamera	--
Gewicht	1000g
Gewicht Batterie	1200g



## GARANTIEBEDINGUNGEN

**STOREX** bietet eine Garantie von 2 Jahren auf das Produkt und von 3 Monaten auf Zubehör (Kabel, Netzteil, ...).

**STOREX** garantiert, dass das Produkt frei von Herstellungs- und Montagefehlern ist. Die Garantie gilt nur für Endverbraucher und ist nicht übertragbar, falls das Produkt weiterverkauft wird. Die Garantie erstreckt sich nicht auf Unstimmigkeiten, die vom Endverbraucher außerhalb der auf der Verpackung aufgedruckten Gebrauchsempfehlungen festgestellt werden, und nicht auf die Inkompatibilität mit anderer Hardware oder Software, die auf mit dem Produkt verbundenen Computern installiert ist.

Die Garantie erstreckt sich nicht auf Ausfälle oder Defekte aufgrund der Nichteinhaltung dieser Bedienungsanleitung, aufgrund von Fahrlässigkeit, Modifikationen am Produkt, unsachgemäßer Installation oder Nutzung, nicht von **STOREX** genehmigten Reparaturen oder Änderungen, unsachgemäßen Tests, Unfällen oder externen Faktoren wie übermäßige Hitze oder Feuchtigkeit, Stromausfällen oder unsachgemäßer Installation/Deinstallation des Produkts (unvollständige Aufzählung).

Die vertragliche Verpflichtung seitens **STOREX** bezieht sich nur auf die Reparatur und den Ersatz eines defekten Produkts. Unter keinen Umständen haftet **STOREX** für den Verlust von Daten oder für Folgeschäden aufgrund von Fehlfunktionen oder Ausfällen des Produkts. Die finanzielle Haftung seitens **STOREX** ist begrenzt auf den Anschaffungswert, den der Endverbraucher für das Produkt bezahlt hat.

Diese Garantie ist eindeutig definiert und kann nicht ohne die schriftliche Genehmigung von **STOREX** geändert, eingeschränkt oder erweitert werden. Darüberhinaus haftet **STOREX** nicht für technische Beratungen oder Dienstleistungen in Bezug auf das Produkt.

Für Anfragen außerhalb der Garantiebedingungen wenden Sie sich bitte an den Kundendienst von **STOREX** oder besuchen Sie unsere Webseite [www.e-storex.com](http://www.e-storex.com) für die Bestellung von Zubehör.

Sie sind nicht Bevollmächtigter dieser Garantie. Die Garantie erstreckt sich auf Ihr Produkt und unterliegt französischem Recht.

**Hinweis:**

STOREX™ behält sich das Recht vor, die Bedienungsanleitung ohne Vorankündigung und gemäß Produktänderungen zu aktualisieren. Die aktuellste Version der Bedienungsanleitung finden Sie unter: <http://www.storex.eu>



## WEBSEITE FÜR WEB STOREX

Öffnen Sie <http://www.storex.fr>.

## GARANTIE-REGISTRIERUNG

Um Ihnen während eines Gesprächs mit unserem Kundendienst optimalen Support bieten zu können, bitten wir Sie, die Garantie für Ihr Produkt auf unserer Webseite zu registrieren:

<http://garantie.storex.eu>

Wenden Sie sich im Fall von Produktdefekten an den STOREX Kundendienst, um Ihr Produkt im Rahmen der Garantie reparieren zu lassen, oder senden Sie Ihre Anfrage via E-Mail an:

[support@storex.eu](mailto:support@storex.eu)

oder rufen Sie uns an

**Frankreich:** 01 55 85 82 00 ([support.fr@storex.eu](mailto:support.fr@storex.eu))

**Portugal:** 308 800 836 ([apoio.pt@storex.eu](mailto:apoio.pt@storex.eu))

**Espagne:** 902 110 572 ([soporte.es@storex.eu](mailto:soporte.es@storex.eu))

**Angleterre:** ([support.uk@storex.eu](mailto:support.uk@storex.eu))

Montags bis donnerstags von 9 Uhr bis 19:30 Uhr.

Freitags von 9:30 Uhr bis 18:30 Uhr.





 **STOREX**

**CE**